

„Traumschloss“

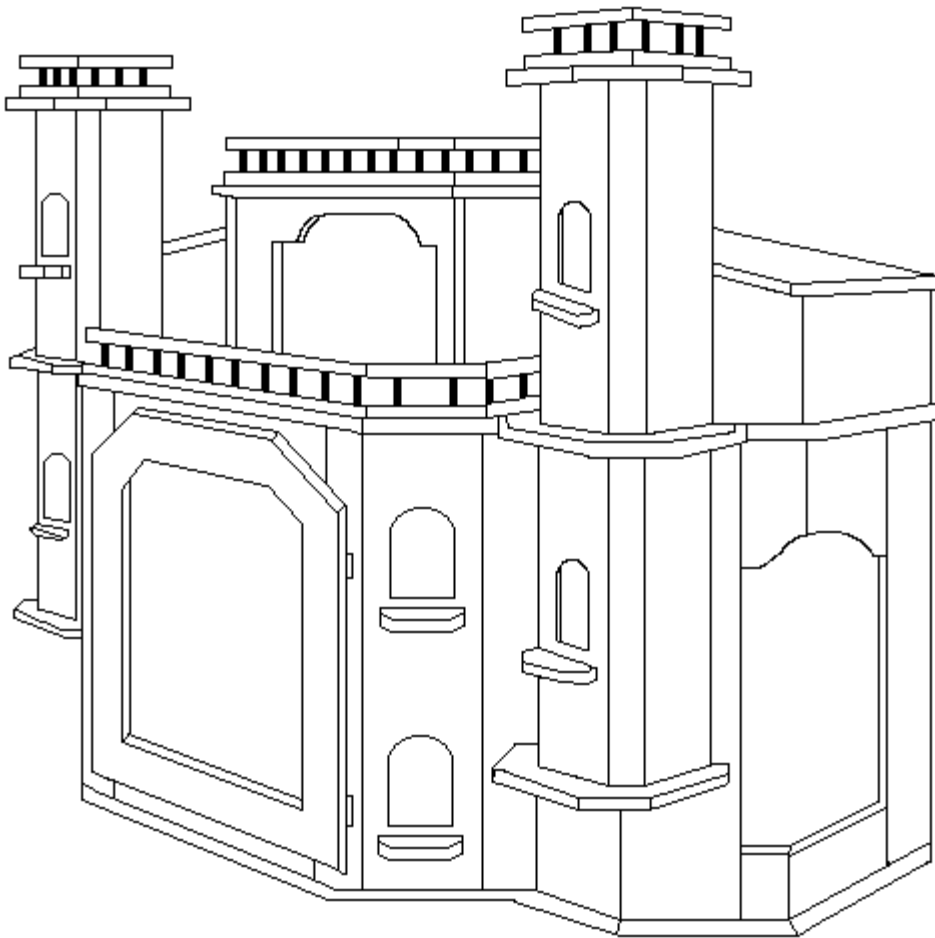

Bauanleitung

Einführung

Das gesamte Schloss wurde aus 18 mm starken Leimholzplatten gebaut. Vorzugsweise wurden Platten in der Größe 200 x 40 cm verwendet, welche es im Baumarkt schon für ca. 10 Euro zu kaufen gibt. Die jeweils erforderlichen Brettmaße werden sinnvoll aufgeteilt um den Verschnitt möglichst gering zu halten.

90° Eckverbindungen werden vorgebohrt und mit 4 x 40mm Spaxschrauben verschraubt.

Die 45° Eckverbindungen werden mit Lamellodübeln hergestellt.

Folgende Werkzeuge werden benötigt:

- 1.) Zollstock, Bleistift, Winkel, Hammer, Zwingen, Leim
- 2.) Tischkreissäge mit Gehrungsverstellung
- 3.) Oberfräse zum profilieren und falzen
- 4.) Stichsäge
- 5.) Akku- oder Bohrschrauber
- 6.) Lamellofräse
- 7.) Schwingschleifer

Aufbau

Laut angehängter Materialliste schneidet man zunächst alle Bretter zu. Bei Teilen die eine Gehrung erfordern ist immer das längste aussenmaß angegeben. Die Vorgehensweise von Position 1 + 1a und der

Position 2 +
die
gleich.

2a ist bis auf
Profilierung

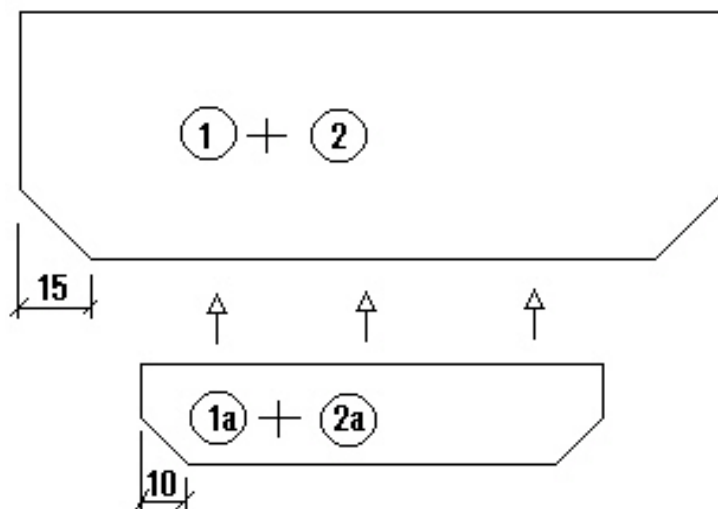

Zunächst sägt man die Ecken der Positionen 1 bis 2a in einem Winkel von 45° wie auf der Zeichnung auf Seite 2 zu sehen, ab.

Nun werden die Bretter passend zusammengehalten und vier Striche für die Lamelloverdübelung angezeichnet.

Nach dem Fräsen werden die Positionen 1 + 1a und die Positionen 2 + 2a verleimt und mit Schraubzwingen zusammengepresst.

Eine quer über die Bretter gespannte Latte garantiert die gerade Verleimung der Hölzer.

Nach dem Trocknen des Leims werden die Bretter mit der Oberfräse profiliert.



Die Profilierung erfolgt rundherum, bis auf die lange Rückseite. Die gezeigten Profile dienen nur als Vorlage. Es können selbstverständlich auch andere Profile angebracht werden. Sie sollten allerdings nicht weiter wie 8mm in die Platten eingebracht werden, da die Aussenwände 1 cm von der aussenkante zurückstehen.

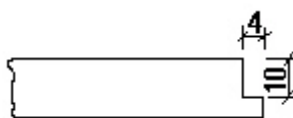

An der hinteren Längskante wird eine Falz für die Rückwand eingelassen. Bitte dabei beachten das die Falz jeweils an der Innenseite angebracht wird.

ACHTUNG: Die Falz nicht ganz durchgehen lassen, sondern rechts und links 1,5 cm stehen lassen.

Nun kann mit dem Bau der Seitenwände begonnen werden.

Bei den seitlichen Fenstern ist zu beachten das an den kanten wo **keine** Gehrung ist, der Lamellodübel nur oben und unten gesetzt wird.

Auf der folgenden Seite wird das Schloss mit allen Positionen abgebildet, was zur leichteren Orientierung dienen soll.

Auch ist zu beachten das die folgenden Schritte jeweils für die rechte und

für die linke Seite ausgeführt werden müssen.

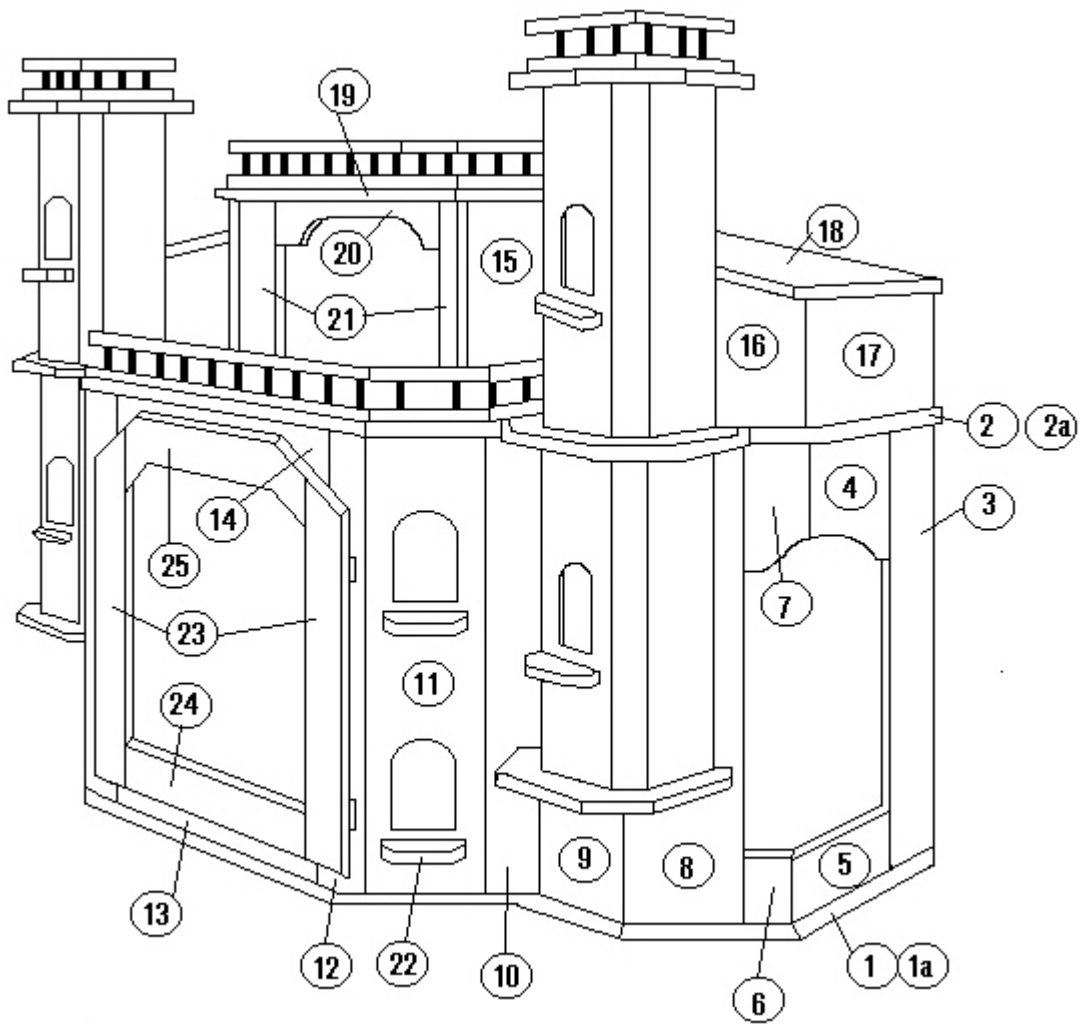

Bei Position 3 wird an der hinteren Innenseite eine durchlaufende Falz angebracht, mit den gleichen Maßen wie am Boden.

Die Positionen 4 + 7 legt man vorher flach zusammen und zeichnet die gewünschte Rundung an. Dann sägt man die Rundung aus und verleimt die Positionen 3 – 8 miteinander. Erst danach profiliert man die Innenseite des Fensters, so bekommt man ein gleichmäßiges und durchgehendes Profil.

Bei Position 11 werden auch erst die Fenster ausgesägt und dann mit der Oberfräse Profiliert, ebenso wie die Positionen 12 – 14 .

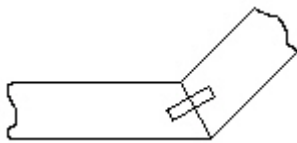

beginnen.

Die 45⁰ Eckverbindungen werden laut nebenstehender Skizze gefertigt, wobei man die Lamellofräse auf 22,5⁰ Grad einstellt. Nun kann der zusammenbau des Korpus

Seite 4

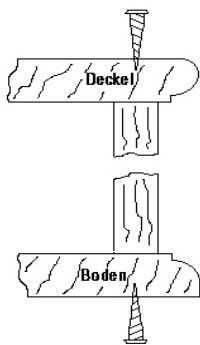

Nach und nach verleimt man nun die Eckverbindungen (Siehe Skizze unten) und setzt sie auf den Boden auf.

Zweckmäßigerweise legt man die Bodenplatte auf zwei Böcke um von unten Freiraum zu haben. Die Seitenwände werden von unten mit 4 x 40 mm Spaxschrauben verschraubt (Siehe links). Empfehlenswert ist es die Schraubenlöcher vorzubohren. Sind alle Seitenteile verschraubt setzt man die obere Platte auf und verschraubt

sie ebenfalls.

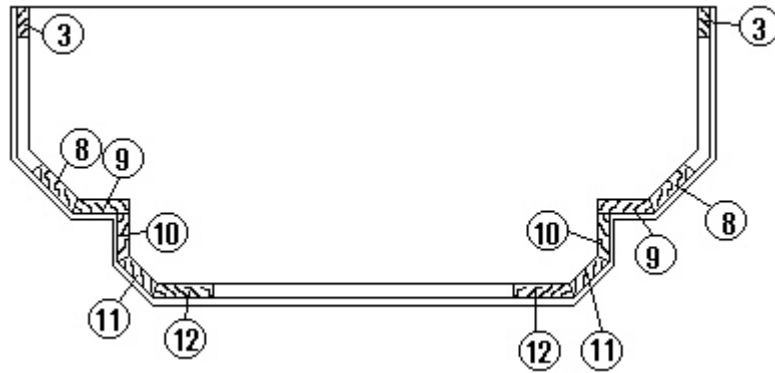

Die Ausführung des oberen Aufbaus wird hier nicht näher erläutert, da sich aus der Skizze und den Bildern der Aufbau selbst erklärt. Es sei nur erwähnt, das man den mittleren Teil auch von oben Schrauben kann, da noch das Geländer als Abdeckung darauf kommt. Zum Schluß wird die Rückwand eingesetzt und vernagelt.

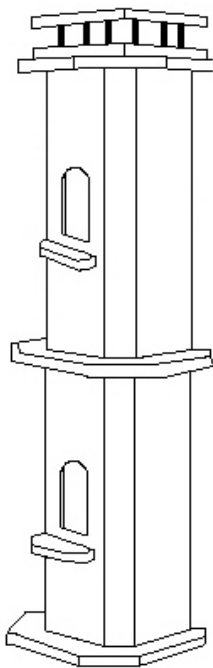

Somit kann mit dem Bau der Türme begonnen werden. Nach den beiden unteren Skizzen werden die Teile zusammen geleimt. Bitte Beachten das bei den unteren Türmen jeweils auf rechts und links geachtet wird.

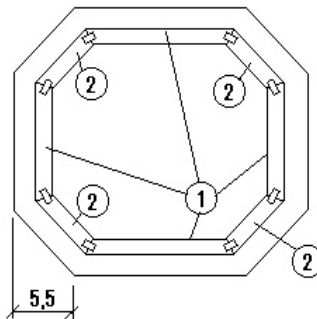

Oberer Turm

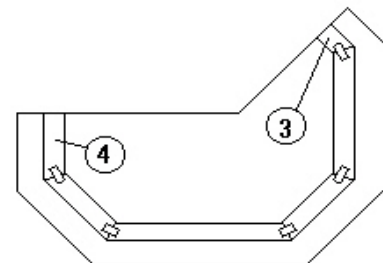

Unterer Turm

Zuerst schraubt man nun den unteren Turm von innen an. Nun zeichnet man die Position 5 an und sägt rundherum ein Ecke ab, so das ein Gleichmäßiger Überstand vorhanden ist. An dem unteren Turm wird das Werkstück entsprechend am Korpus angepasst und ausgeklinkt. Nachdem das Profil angebracht wurde kann alles verschraubt werden.

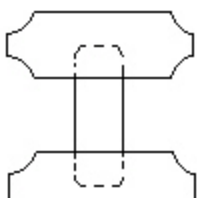

Nun schneidet man sich Leisten mit den Maßen 30 x 18 mm.

An den unteren Leisten kommt an den oberen Ecken ein Profi, und an den oberen Leisten kommt an allen Ecken ein Profil. Nun kann man auf dem Korpus , auf den Türmen und auf dem Aufbau ein Geländer bauen. Als Geländerstäbe verwendet man handelsübliche Holzdübel mit einem Durchmesser von 8mm.

Sollte das Schloss für Kleintiere genutzt werden bringt man innen an den Fenstern ein Gitter an, welches mit einem Tacker festgeklammert wird.

Falls es als Hundehütte verwendet wird kann man die seitlichen Fenster mit Vorhängen versehen.

Und nun viel Spass beim Nachbau.

Sollten noch Fragen auftreten können sie sich mit einer Beschreibung des Problems an folgende Adresse wenden: uwehkoehler@aol.com

Materialbedarf Korpus Leimholzplatten 18mm stark

<i>Position</i>	<i>Beschreibung</i>	<i>Maße L x B in cm</i>	<i>Anzahl</i>	<i>Bemerkungen</i>
1	Boden	140 x 40	1	
1a	Boden 2	82,2 x 20	1	
2	Oberer Boden	140 x 40	1	
2a	Oberer Boden 2	82,2 x 20	1	
3	Hintere Seite	58 x 8	2	

<i>Position</i>	<i>Beschreibung</i>	<i>Maße L x B in cm</i>	<i>Anzahl</i>	<i>Bemerkungen</i>
4	Obere Seite	16,5 x 15	2	1 Kopfseite 22,5 ⁰
5	Untere Seite	16,5 x 8	2	1 Kopfseite 22,5 ⁰
6	Untere Eckseite	7 x 8	2	1 Kopfseite 22,5 ⁰
7	Obere Eckseite	7 x 15	2	1 Kopfseite 22,5 ⁰
8	Eckseite	58 x 13,5	2	1 Längsseite 22,5 ⁰
9	Vordere Seite	58 x 14,5	2	1 Längsseite 22,5 ⁰
10	Seite	58 x 11	2	1 Längsseite 22,5 ⁰
11	Fensterseite	58 x 14	2	2 Längsseiten 22,5 ⁰
12	Vorderblende	58 x 7	2	1 Längsseite 22,5 ⁰
13	Untere Blende	45,8 x 8	1	
14	Obere Blende	45,8 x 10	1	
15	Seiten Aufbau	25 x 38,5	2	
16	Schrägseiten Aufbau	42 x 20/15	4	
17	Kopfseite Aufbau	26,5 x 15	2	
18	Deckel	45,5 x 28	2	
19	Deckel Aufbau	51,5 x 40	1	
20	Obere Blende Aufbau	46 x 6	1	
21	Blende Aufbau	19 x 6	2	
22	Fensterbänke	10 x 4	8	
23	Rahmen Tür	50 x 7	2	
24	Untere Tür Strebe	42 x 7,5	1	
25	Obere Strebe Tür	42 x 11	1	

Seite 7

Materialbedarf Türme

Leimholzplatten 18mm stark

<i>Position</i>	<i>Beschreibung</i>	<i>Maße L x B in cm</i>	<i>Anzahl</i>	<i>Bemerkungen</i>
1	Seite	38 x 10,5	12	2 Längsseiten 22,5 ⁰
2	Eckseite	38 x 4,3	12	2 Längsseiten 22,5 ⁰
3	Seitenabschluss	38 x 3,5	2	1 Längsseite 22,5 ⁰
4	Seitenabschluss	38 x 6,7	2	1 Längsseite 22,5 ⁰
5	Deckel und Böden	25 x 25	6	

Materialbedarf

4 mm Sperrholz

<i>Position</i>	<i>Beschreibung</i>	<i>Maße L x B in cm</i>	<i>Anzahl</i>	<i>Bemerkungen</i>
1	Rückwand unten	136,5 x 60,5	1	
2	Rückwand oben	48 x 27	1	

